

REALLI



MODELO



Presidente
53320

DIMENSÕES

(em mm)

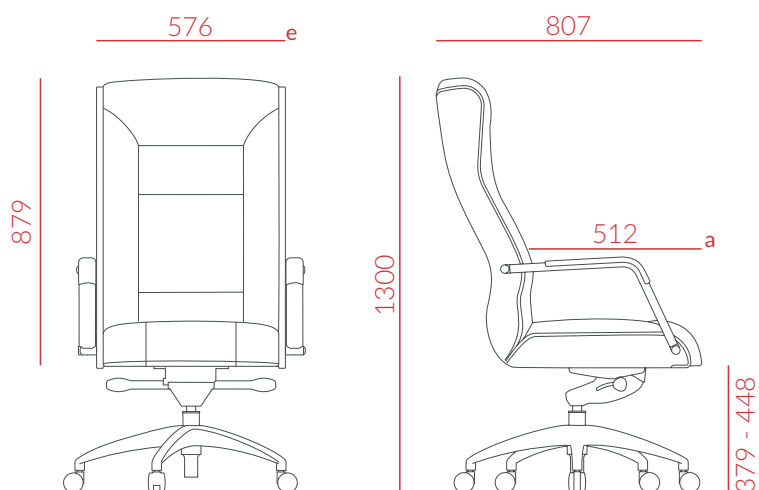

OPCIONAIS

Mecanismos



Relaxplax



Excêntrico

Bases



Alumínio



Stamp cromada

REVESTIMENTOS

Couro Eco



Preto T19
Cinza T49
Branco T83
Café T22
Marrom T20
Bege T21
Amarelo T82
Vermelho T33
Vinho T43
Lilás T84
Azul T32
Verde Oliva T81

T19 Preto também disponível em Microperfurado (T93)

Facto Dunas



Preto T05
Grafite T06
Cinza T02
Branco T01
Marrom T04
Basalto T79
Amarelo T86
Bordô T85
Azul Marinho T53
Azul T03

LIMPEZA E CONSERVAÇÃO

Como qualquer tecido, o material das cadeiras Plaxmetal vai precisar, ocasionalmente, de uma limpeza para mantê-lo com boa aparência e confortável. Siga com cuidado as dicas abaixo para garantir a qualidade e o aspecto de novo do tecido por muito mais tempo:

Facto Dunas e Couro Eco: Friccionar levemente o tecido com esponja umedecida utilizando sabão neutro e remover o excesso com um pano suave. Não utilizar produtos químicos derivados do petróleo.



Poliéster, Aero e Telas: Para manchas oleosas e pastosas que penetrarem entre o urdume e a trama do tecido, remova o excesso da sujeira da superfície do tecido e use, para completa remoção, uma solução de detergente neutro ou uma solução de amoníaco, umedecendo a superfície manchada e esfregando de maneira suave até a completa remoção. O pó e a sujeira sólida podem ser removidos facilmente, usando um aspirador ou uma escova macia comum.



Concept: Use agente de limpeza de base água, para manchas de base aquosa. Use limpador solvente para manchas a base de óleo.

